

Code <b>ST04 A30-B</b>	Projekt	Freigegeben <b>B</b>	<b>TECHNISCHES DATENBLATT</b>
---------------------------	---------	-------------------------	-------------------------------

## DIGITALE ANZEIGE MIT MAGNETSENSOR VISION 110S

### ALLGEMEINE MERKMALE

- Einachsige Digitalanzeige mit 6 ½-stelliger LCD-Anzeige und Minuszeichen. • Befestigung des Magnetsensors über vorhandene Gewindebohrungen M4 oder über M3-Durchgangsschrauben.
- Stromversorgung wahlweise über Batterie oder extern.
- Flexibles Kabel, max. Länge 4 m. • Große Ausrichtungstoleranzen. • Mehrere benutzerfreundliche Funktionen verfügbar.
- Metallsensorgehäuse mit kleinen Gesamtabmessungen. • Digitalanzeigegehäuse mit Standardabmessungen, für Bohrschablone 92 x 44 mm.
- Zur Verwendung mit dem Magnetband MP200 oder MP100.



### MECHANISCHE UND ELEKTRISCHE EIGENSCHAFTEN

DIGITALE ANZEIGE	
Modell	<b>VISION VI110S</b> 1 LCD-Display - 1 Eingang
Anzeige	LCD 6 ½-stellig h = 13 mm
Eingangssignale	vom Magnetsensor
Max. Zählgeschwindigkeit	4 m/s
Stromversorgung	3 V (2 AA-Batterien) - durchschnittliche Stromaufnahme 1 mA extern 1,5 ÷ 5 V
Erinnerung	permanent für Konfiguration und Benutzereinstellungen (letzter Betriebsdatenspeicher)
Lineare Auflösung	1 - 0,1 - 0,05 - 0,01 mm programmierbar 0,01 - 0,001 - 1/16 - 1/32 - 1/64 Zoll programmierbar 1 - 0,1 - 0,01
Winkelauflösung	- 0,001° (0/1/2/3 Dezimalstellen) programmierbar ± ½ Stelle
Wiederholbarkeit	
Schutzart (EN 60529)	IP 40
Vibrationsfestigkeit (EN 60068-2-6)	25 m/s <sup>2</sup> [55 ÷ 2.000 Hz]
Relative Luftfeuchtigkeit	95 % (nicht kondensiert)
Betriebstemperatur	0 °C ÷ 50 °C
Lagertemperatur	-20 °C ÷ 70 °C
Gewicht	125 g

SENSOR	VI110 S 1	VI110 S 2
Max. Verfahrensgeschwindigkeit	2 m/s	4 m/s
Sensor/magnetische Bandlücke	0,1 ÷ 0,4 mm	0,3 ÷ 2,0 mm
Zur Verwendung mit Magnetband	MP100	MP200
Polabstand	1+1 mm	2+2 mm
Genauigkeit	± 15 µm	± 20 µm
Schutzart (EN 60529)	IP 67	
Vibrationsfestigkeit (EN 60068-2-6)	300 m/s <sup>2</sup> [55 ÷ 2.000 Hz] 1.000	
Schockfestigkeit (EN 60068-2-27)	m/s <sup>2</sup> (11 ms)	

KABEL	
Abschnitt	6 Adern ÷ 3,4 mm
Minimaler Biegeradius	50 mm
Länge	0,2 - 0,5 - 1 - 1,5 - 2 - 2,5 - 3 - 3,5 - 4 m

Code	Projekt	Freigeben	<b>TECHNISCHES DATENBLATT</b>
<b>ST04 A30-B</b>		<b>B</b>	

**DIGITALE ANZEIGE ABMESSUNGEN**

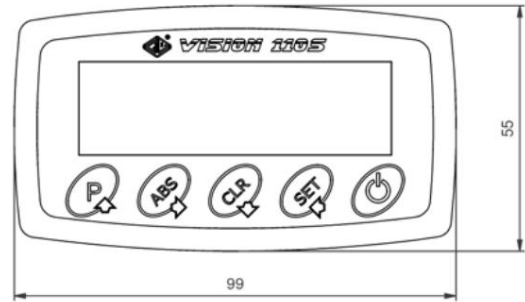
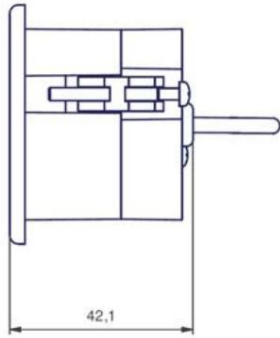

BOHRSCHABLONE

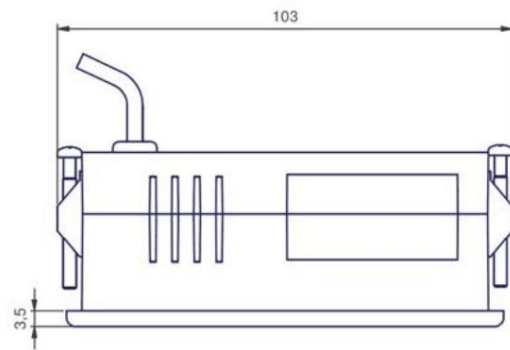
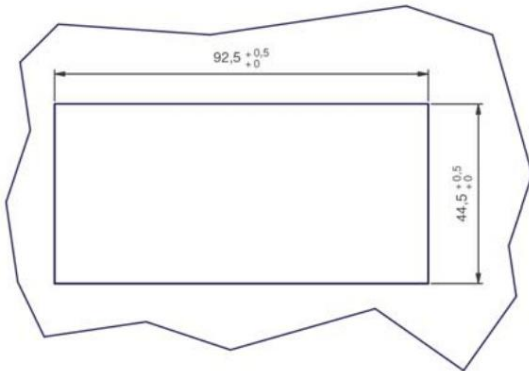

**SENSORABMESSUNGEN**

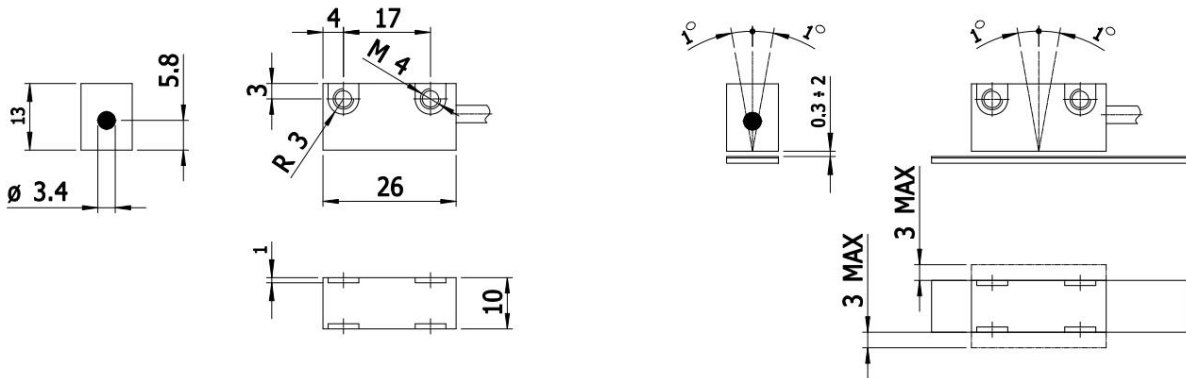

**BESTELLCODE**

MODELL	Mastneigung	STROMVERSORGUNG	KABELLÄNGE
<b>VI110S</b>	<b>2</b>	<b>B</b>	<b>M01</b>

2 = 2+2 mm 1  
= 1+1 mm

B = Batterien E  
= extern (1,5 ÷ 5 V)

M04 = 4 m  
M01 = 1 m  
M0,2 = 0,2 m

Beispiel **DIGITALE ANZEIGE VI110S 2 B M01**