

Code	Projet	Libérer	FICHE TECHNIQUE
ST02 A30-B		B	

AFFICHAGE NUMÉRIQUE AVEC CAPTEUR MAGNÉTIQUE VISION 110L

CARACTÉRISTIQUES GÉNÉRALES

- Affichage numérique à un axe, avec écran LCD à 6 ½ chiffres et signe négatif. • Fixation du capteur magnétique par trous filetés M4 existants, ou par vis traversantes M3. • Alimentation par batterie ou externe. • Câble flexible longueur max. 4 m.
- Larges tolérances d'alignement. • Plusieurs fonctions conviviales disponibles. • Corps de capteur en métal de faible encombrement. • Corps d'affichage numérique de dimensions standard et face avant de plus grande taille, pour montage sur panneau avec gabarit de perçage 92x66 mm, ou réglable pour gabarit de perçage standard (92x44 mm). • À utiliser avec la bande magnétique MP200 ou MP100.



CARACTÉRISTIQUES MÉCANIQUES ET ÉLECTRIQUES

AFFICHAGE NUMÉRIQUE		
Modèle	VISION VI110L	1 écran LCD - 1 entrée
Afficher	LCD 6 ½ chiffres	h = 13 mm
Signaux d'entrée	du capteur magnétique	
Vitesse de comptage maximale	4 m/sec	
Alimentation électrique	3 V (2 piles AA) - consommation de courant moyenne 1 mA externe 1,5 + 5 V	
Mémoire	permanent pour la configuration et les paramètres utilisateur (mémoire de fonctionnement des dernières données)	
Résolution linéaire	1 - 0,1 - 0,05 - 0,01 mm programmable	
	0,01 - 0,001 - 1/16 - 1/32 - 1/64 pouce programmable 1 - 0,1 - 0,01	
Résolution angulaire	- 0,001° (0/1/2/3 décimales) programmable ± ½ chiffre	
Répétabilité		
Classe de protection (EN 60529)	IP 40	
Résistance aux vibrations (EN 60068-2-6)	25 m/s ² [55 + 2 000 Hz]	
Humidité relative	95% (non condensé)	
Température de fonctionnement	0 °C + 50 °C	
Température de stockage	-20 °C + 70 °C	
Poids	125 g	

CAPTEUR	VI110 L 1	VI110 L 2
Vitesse de déplacement maximale	2 m/s	4 m/s
Capteur/bande interdite magnétique	0,1 + 0,4 mm	0,3 + 2,0 mm
À utiliser avec une bande magnétique	MP100	MP200
Pas polaire	1+1 mm	2+2 mm
Précision	± 15 µm	± 20 µm
Classe de protection (EN 60529)	IP 67	
Résistance aux vibrations (EN 60068-2-6)	300 m/s ² [55 + 2 000 Hz] 1 000	
Résistance aux chocs (EN 60068-2-27)	m/s ² (11 ms)	

CÂBLE	
Section	6 fils 3,4 mm
Rayon de courbure minimal	50 mm
Longueur	0,2 - 0,5 - 1 - 1,5 - 2 - 2,5 - 3 - 3,5 - 4 m

Code	Projet	Libérer	FICHE TECHNIQUE
ST02 A30-B		B	

DIMENSIONS DE L’AFFICHAGE NUMÉRIQUE

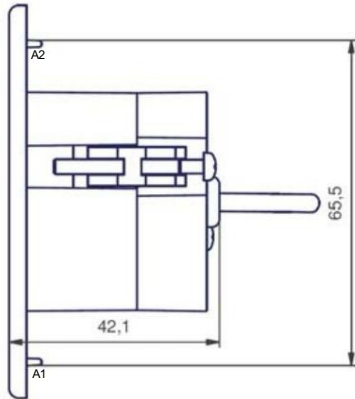

GABARIT DE PERÇAGE

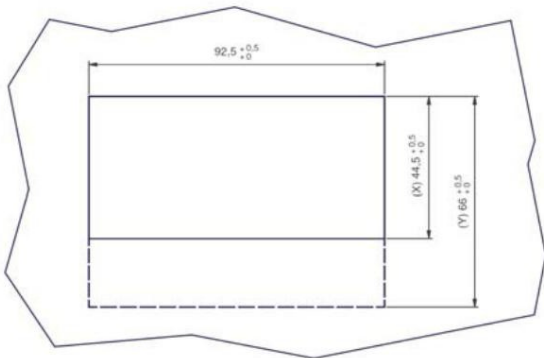

(X) = Gabarit de perçage standard 92x44 mm - PIVOTS EN PLASTIQUE (A1, A2) RETIRÉS
 (Y) = Gabarit de perçage 92x66 mm

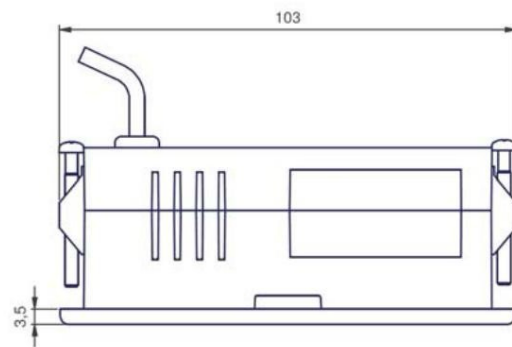
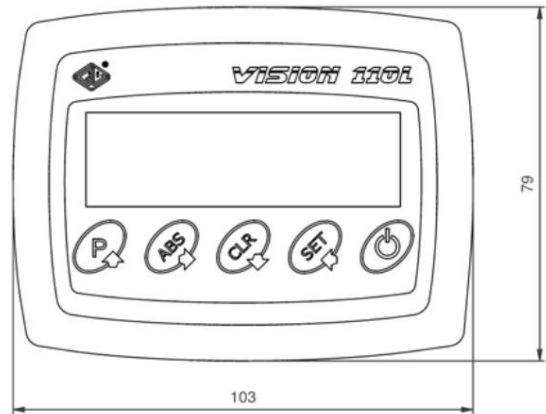

DIMENSIONS DU CAPTEUR

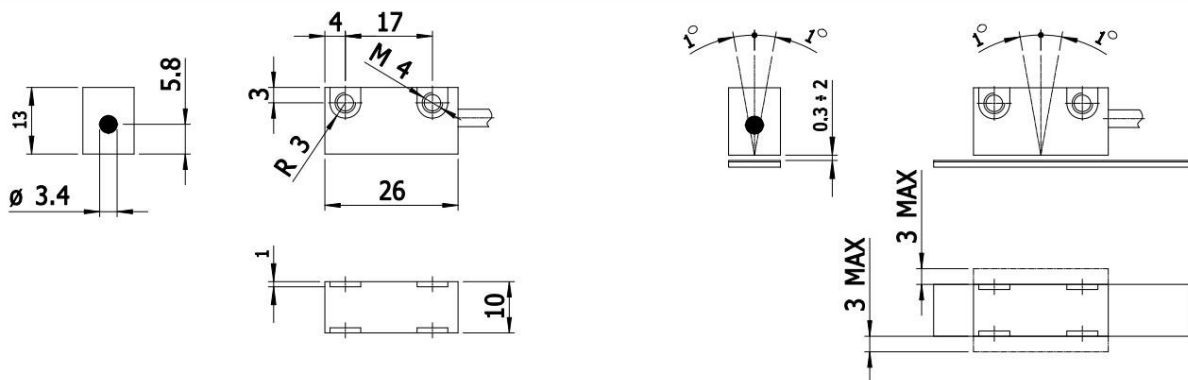

CODE DE COMMANDE

MODÈLE	PAS DE PÔLE	ALIMENTATION ÉLECTRIQUE	LONGUEUR DU CÂBLE
VI110L	2	B	M01

2 = 2+2 mm 1
 = 1+1 mm

B = piles E =
 externe (1,5 + 5 V)

M04 = 4 m
 M01 = 1 m
 M0,2 = 0,2 m

Exemple **AFFICHAGE NUMÉRIQUE VI110L 2 B M01**