

Code	Projet	Libérer	
ST05 E07-A		C	FICHE TECHNIQUE

ENCODEUR OPTIQUE ABSOLU AEN600 (Série)

CARACTÉRISTIQUES GÉNÉRALES

- Codeur optique absolu (monotour ou multitours).
- Protocole de sortie : SSI-BiSS.
- Bride et boîtier en aluminium.
- Sortie radiale ou axiale avec connecteur M23 12 broches ou M12 8 broches.



CARACTÉRISTIQUES MÉCANIQUES ET ÉLECTRIQUES

MÉCANIQUE	Code AEN600	
• Bride ronde, avec centrage Ø 31,75 mm.	Résolution	360 / 720 cpr 10-17 bits monotour Multitour 12 bits
• Boîtier en aluminium.	Vitesse de rotation max.	momentané 12 000 tr/min continu 10 000 tr/min
• Arbre en acier inoxydable.	Centrage (mm)	Ø 31,75
• Roulements à billes avec tamis spéciaux à haute étanchéité.	Charge maximale sur l'arbre	40 N (axial) - 60 N (radial)
• Haute protection même dans des conditions environnementales difficiles.	Diamètre de l'arbre (mm)	Ø 9,52 - Ø 10
ÉLECTRIQUE	Température de fonctionnement	0 °C + 70 °C autres sur demande
• Entrée (direction).	Température de stockage	-25 °C + 85 °C
• Option : signal analogique 1 Vpp.	Résistance aux vibrations (EN 60068-2-6)	100 m/s ² (10 + 2000 Hz) 1000
	Résistance aux chocs (EN 60068-2-27)	m/s ² (6 ms)
	Classe de protection (EN 60529)	Norme IP 64 IP 67 en option
	Couple	≤ 0,01 Nm
	Moment d'inertie	3,8 x 10 ⁻⁶ kgm ²
	Alimentation électrique	10 + 30 V ou 5 V ± 10 %
	Consommation actuelle	100 mA (ST), 150 mA (MT), 250 mA (SP)
	Protocole	BiSS, SSI (avec ou sans SinCos 1 Vpp)
	Code de sortie	Binaire, Gray
	Connexions électriques	voir le tableau associé
	Poids	260 g (S1), 310 g (M1)

CODE DE COMMANDE

MODÈLE	TAPER / SORTIR	RÉSOLU. Bit (MT)	RÉSOLU. Bit (ST)	POUVOIR FOURNIR	Ø ARBRE	CONNECTEUR	SIGNAL	CONNEXION	OPTIONS
AEN600	MR	12	12	1030	D10	CG	SG	11	V2
	S = monotour M = multitour R = radial A = axial	00 = st ST 12 = 12 bits	10 = 10 bits 12 = 12 bits 13 = 13 bits 14 = 14 bits 17 = 17 bits 0360 = 360 incrément ST * 0720 = 720 incrément ST *	1030 = 10 - 30 V 05V = 5 V	952 = Ø9,52 mm D10 = Ø10 mm	CG = M23 12 broches ** CT = M12 8 broches	BE = BiSS BV = BiSS+1Vpp SB = SSI Binaire SG = SSI Gray SC = SSI Gray+1Vpp SP = Programme SSI SR = SSI Binaire + Préréglage actif haut SH = SSI Gris+ Préréglage actif élevé	n = numéro de connexion Pas de cod. = norme V2 = IP 67	

* Version monotour uniquement

** Disponible uniquement pour arbre Ø 10 mm, IP 64, avec signaux BE, SB et SG

Exemple CODEUR OPTIQUE ABSOLU AEN600 MR 1212 1030 D10 CG SG 11 V2

Code	Projet	Libérer	FICHE TECHNIQUE
ST05 E07-A		C	

CONNEXIONS ÉLECTRIQUES

Encodeur fourni avec connecteur M23 (12 broches)

CONNEXION				
N. Pin	Signaux (BE, SB, SG)	Signaux (SC, BV)	Signaux (ES)	Signaux (SR, SH)
1	0 V (tension d'alimentation)	0 V (tension d'alimentation)	Horloge	0 V (tension d'alimentation)
2	Données	Données	Horloge	Données
3	Horloge	Horloge	Données	Horloge
4	-----	UN	Données	-----
5	Direction *	Direction *	RS 232 TxD	Direction **
6	-----	B	RS 232 RxD	-----
7	-----	UN	0 V (sortie de signal)	-----
8	+ V	+ V	Direction	+ V
9	-----	B	Préréglage 1	-----
10	Données	Données	Préréglage 2	Données
11	Horloge	Horloge	+ V	Horloge
12	0 V (sortie de signal)	0 V (sortie de signal) 0 V (tension d'alimentation)	-----	Préréglage

Encodeur fourni avec connecteur M12 (8 broches)

CONNEXION	
N. Pin	Signaux (BE, SB, SG)
1	+ V
2	0 V
3	-----
4	Horloge
5	Données
6	Horloge
7	Direction *
8	Données

* Non connecté = valeurs de code ascendantes avec rotation dans le sens des aiguilles d'une montre
 ** Connecté à 0 V = valeurs de code décroissantes avec rotation dans le sens des aiguilles d'une montre
 Préréglage et direction actifs avec signal élevé

DIMENSIONS

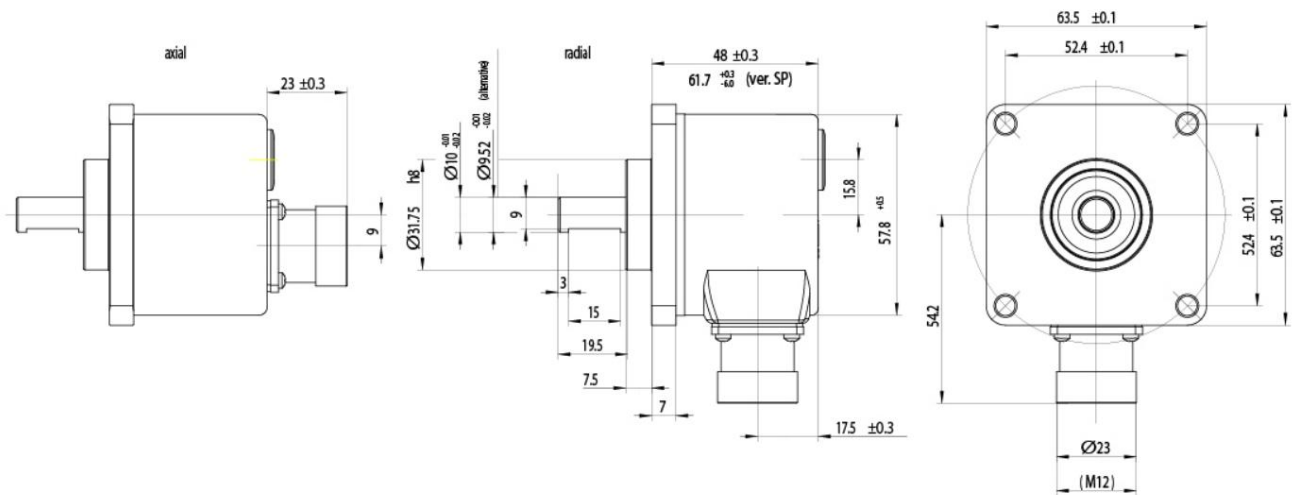

CE QU'IL FAUT ÉVITER

- Tout travail mécanique (découpe, perçage, fraisage, etc.).
- Toute modification du corps ou de l'arbre du codeur.
- Toute utilisation impropre, non conforme aux instructions techniques fournies par le Fabricant.
- Chocs ou contraintes externes.

